

OBSERVACIONES:
Tramo del Estudio de Inundabilidad (Subsección rediseño en febrero-2014), no avalado por la Administración Hidráulica Andaluza (AHA) por no haberse realizado con cartografía suficientemente detallada. Por ello sus resultados se excluyen de los Planos de Ordenación del PGOU.

DEFINICIÓN DEL CARÁCTER DE ORDENACIÓN ESTRUCTURAL (E) O TRANSFORMADORA (P) DE LAS DETERMINACIONES

INFRAESTRUCTURAS: PROTECCIÓN DEL RIESGO DE INUNDACIÓN

1. ESTADO ACTUAL DE RIESGO

ZONAS DE RIESGO DE INUNDACIÓN SEGÚN ESTUDIO DE INUNDABILIDAD DEL PGOU

- ZONA INUNDABLE T: 10 AÑOS (Delimitación técnica del dominio público hidráulico)
- ZONA INUNDABLE T: 500 AÑOS
- ARROYO DE LA VILLA (TRAZADO SUBTERRÁNEO)

2. ORDENACIÓN DEL PGOU

INFRAESTRUCTURAS DE PROTECCIÓN Y CORRECCIÓN DEL RIESGO DE INUNDACIÓN (A concretar en Proyectos Técnicos sometidos a autorización del Organismo competente)

PRI-nº

- PRI-1: TANQUE DE TORRENTAS AGUAS ARRIBA DEL ARROYO DE LA VILLA
- PRI-2: PREVENCIÓN DE ESCORRENTAS EN CAMINO DEL FOCITO
- PRI-3: PREVENCIÓN DE ESCORRENTAS EN CAMINO LOBERA
- PRI-4: PREVENCIÓN DE ESCORRENTAS EN CAMINO DE LA MINA

INFRAESTRUCTURAS ADICIONALES: MEDIDAS DE RÍO DE SANEAMIENTO DE AGUAS PLUVIALES (Según Plano de Ordenación n.º 12. Red de saneamiento)

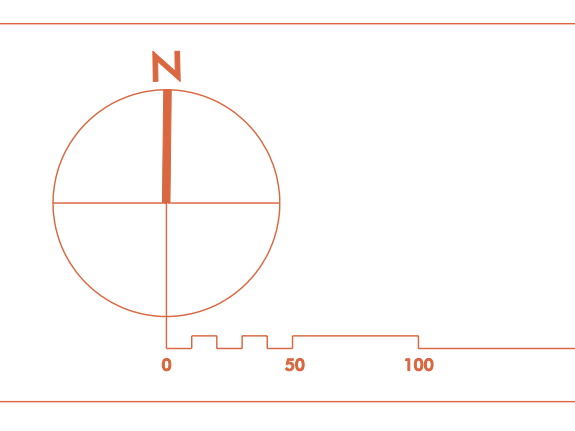

- DATOS ADICIONALES DEL PLANO
- LÍMITE DEL SUELO URBANO
 - ÁMBITOS DESARROLLO EN SUELO URBANO
 - LÍMITE DEL SUELO URBANIZABLE
 - SECTORES EN SUELO URBANIZABLE
 - ÁREAS DE SUELO URBANIZABLE NO SECTORIZADO
 - OTROS ÁMBITOS DE GESTIÓN Y/O EJECUCIÓN

- LÍMITE DEL BIC CONJUNTO HISTÓRICO DECLARADO
- LÍMITE DEL ENTORNO DE PROTECCIÓN DEL BIC



DESIGNADA, para hacer constar que este plano de ordenación de la villa urbana de CONSTANTINA, es por parte del Ayuntamiento, en su sesión de fecha 14 de septiembre de 2016, el punto número 10 de su orden del día.

DOCUMENTO PARA APROBACIÓN PROVISIONAL 2
FECHA DE EMISIÓN: JUNIO 2016

TRANSACCIONES: 31 de 2006

APROBACIÓN INICIAL: 17 de 2011

APROBACIÓN PROVISIONAL 1: 08 de 2013

APROBACIÓN PROVISIONAL 2: 08 de 2016

REDACCIÓN: ALFONSO LÓPEZ AGUIRRE / ARQUITECTO

